

Declara bajo su única responsabilidad que el producto

Máquina : **DUMPER**

Marca : **AUSA**

Modelo : **200 RM**

Número de Bastidor : **154.26138**

Año de fabricación : **2001**

es conforme a los siguientes **Documentos y Normas :**

1.- Legislación española

- a) Reales Decretos 1345/92 y 56/95
Aplicación de las directivas CEE de Seguridad en Máquinas

2.- Legislación europea

- a) Directiva de Seguridad en Máquinas 98/37
- b) Norma europea armonizada EN 474-1.
Maquinaria para movimiento de tierras. Seguridad. Requisitos generales.
- c) Norma europea armonizada EN 474-6.
Maquinaria para movimiento de tierras. Seguridad. Dúmpers.

El procedimiento de certificación se ha efectuado de acuerdo con lo previsto, para las máquinas no peligrosas en las citadas directivas.

En Manresa, 15 de Enero de 2001



Antoni Tachó i Figuerola
Director de Calidad

PESOS TÉCNICOS MÁXIMOS ADMISIBLES/PESOS MÁXIMOS AUTORIZADOS

TARA:	2000	kg
P.T.M.A./P.M.A.:	4150	kg
P.T.M.A./P.M.A. primer eje:	2800	kg
P.T.M.A./P.M.A. segundo eje:	2550	kg

BASTIDOR

Tipo: rígido

MOTOR

Marca: Lombardini

Modelo: 9LD561-2

Potencia fiscal: 7'15 CVF

Potencia nominal: 19 kW

(s/ DIN 70020)

Combustible: diesel

Nº de cilindros: 2

Diámetro: 90 mm

Carrera: 88 mm

Cilindrada: 1120 cc

Sistema de refrigeración:

Por aire

EMBRAGUE

Tipo: Monodisco en seco

ASIENTOS

Número: 1

TRANSMISIÓN

Tipo: mecánico

Mando: manual por palanca

Nº de relaciones: 4+4

SISTEMA DE FRENADO

De servicio: hidráulico

De estacionamiento: mecánico

EJES

Número: 2

NEUMÁTICOS

Número: 2+2

Dimensiones:

Eje delantero: 10.0/75-15.3

Eje trasero: 10.0/75-15.3

OBSERVACIONES:

Velocidad máxima por construcción = 24 km/h.

Esta máquina es conforme a las Directivas Europeas de Seguridad en Máquinas (RD 1435/92 Y 56/95).

El sistema de frenado es conforme a UNE EN ISO 3450:1996

Este vehículo cumple con el Rglto. Gral. de Vehículos RD 2822/98.

En Manresa, a 3 de ENERO de 2001

Enric Perramón



AUTOMÓVILES UTILITARIOS, S. A.

AUTOMÓVILES UTILITARIOS S.A

FICHA REDUCIDA PARA VEHÍCULO ESPECIAL

MARCA: AUSA

TIPO	DENOMINACIÓN COMERCIAL	NÚMERO BASTIDOR
DUMPER COMPACTO	200RMP	154.26138

CONTRASEÑA DE HOMOLOGACIÓN: EXENTO

OBSERVACIONES: AUTOPROPULSADO

ESQUEMA

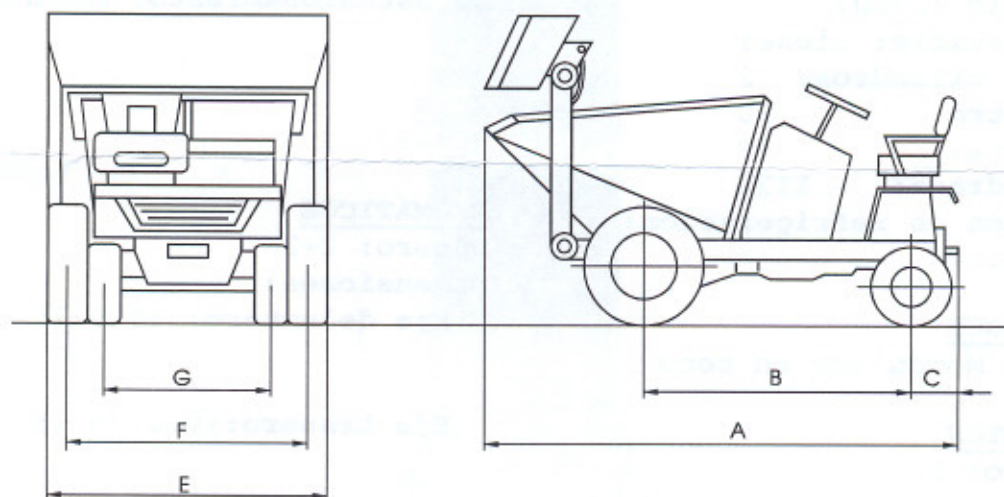

DIMENSIONES

A -	3080	mm	Longitud máxima
B -	1740	mm	Distancia entre ejes extremos
C -	490	mm	Voladizo trasero
E -	1800	mm	Anchura máxima
F -	1540	mm	Vía anterior
G -	1410	mm	Vía posterior